

# Ηλεκτρονικό εμπόριο

Ψηφιακή οικονομία – επιχειρηματικά μοντέλα ηλεκτρονικού εμπορίου

# Ψηφιακή οικονομία

---

- ▶ Οικονομία που στηρίζεται στις ψηφιακές τεχνολογίες
- ▶ Απαιτεί ισχυρές τεχνολογικές υποδομές
- ▶ Κατάργηση γεωγραφικών περιορισμών
- ▶ Άμεση εκτέλεση συναλλαγών
- ▶ Ψηφιακά προϊόντα (μουσική, λογισμικό, βιβλία, games,...)

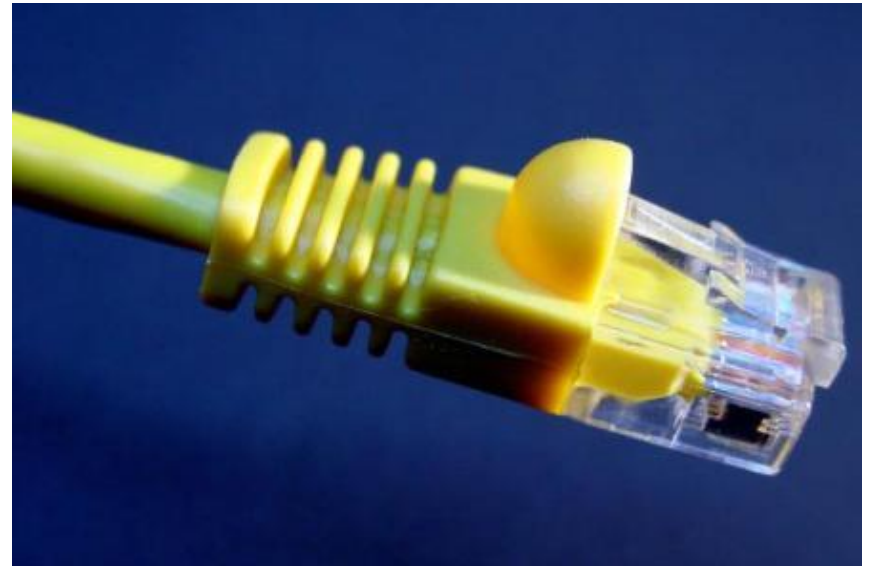

# Επιχειρηματικό μοντέλο (business model)

---

- ▶ Το επιχειρηματικό μοντέλο προσδιορίζει:
  - ▶ την διαδικασία παραγωγής και διάθεσης προϊόντων ή υπηρεσιών
  - ▶ την ροή πληροφορίας στο εσωτερικό της επιχείρησης
  - ▶ τους επιχειρηματικούς εταίρους και του ρόλου τους
  - ▶ τις πηγές εσόδων
  - ▶ τον τρόπο με τον οποίο η επιχείρηση παράγει κέρδος
- ▶ Εκτός από το επιχειρηματικό μοντέλο πρέπει να οριστεί και το μοντέλο μάρκετινγκ

# Μοντέλο Μάρκετινγκ

---

- ▶ Τι προσδιορίζει το μοντέλο Μάρκετινγκ;
  - ▶ Αναγνώριση - δημιουργία ανταγωνιστικών πλεονεκτημάτων
  - ▶ Ανάλυση του ανταγωνισμού
  - ▶ Καθορισμός στρατηγικής πωλήσεων προϊόντων που θα ακολουθηθεί



## Συνηθέστερα επιχειρηματικά μοντέλα e-εμπορίου

---

- ▶ B2C (Business to Consumer). Επιχείρηση προς πελάτη.
- ▶ B2B (Business to Business). Επιχείρηση προς επιχείρηση.
- ▶ C2C (Consumer to Consumer). Πελάτης προς πελάτη.
  - ▶ <http://www.ebay.com>
- ▶ C2B (Consumer to Business). Πελάτης προς επιχείρηση.
  - ▶ <http://www.priceline.com>
- ▶ B2E (Business to Employee). Επιχείρηση προς εργαζόμενο.

# Ηλεκτρονικό εμπόριο μεταξύ επιχείρησης και καταναλωτών B2C

---

- ▶ Το B2C είναι η πλέον διαδεδομένη μορφή ηλεκτρονικού εμπορίου
- ▶ Το ηλεκτρονικό κατάστημα πραγματοποιεί πωλήσεις σε απομακρυσμένους πελάτες
- ▶ 24ωρη λειτουργία
- ▶ Επιτρέπει δημοσίευση τιμοκαταλόγων
- ▶ Δεν απαιτεί φυσική παρουσία του πελάτη
- ▶ Κατάργηση μεσαζόντων
- ▶ Μείωση όγκου αποθεμάτων
- ▶ Μείωση κόστους διανομής



# Παράδειγμα B2C

**GODIVA**  
Belgium 1926

NL FR DE

Search >>

Shopping cart 0 items My Account

Shop by Product | Shop by Occasion | Shop by Price

Easter Collection | Chocolate Lover's Choices

- Chocolate Assortment
- Truffle Assortment
- Luxury Gifts
- Hampers
- Individually Wrapped Chocolates
- Tablets & Bars
- Coffee & Biscuits
- Chocolate Treats

Discover  
**chocolate** treasures

[Shop now](#)

Corporate gifts | E-gift card | Frequently Asked Questions | Godiva Blog | **NEW**

<http://www.godiva-online-store.eu/index-en.htm>

# Παράδειγμα B2C

Home > View Cart | Checkout

**Categories**

Flowers  
Wedding  
Baptism  
Party

**Design by Bouquet Showroom**

Μπορείτε να επισκεφτείτε το Showroom που είναι στην οδό Τσιμισκή 135 για να συζητήσουμε για την εκδήλωσή σας.

Μπορείτε να δείτε προσκλητήρια, μπουκόνιερς, λουλούδια, στέφανο μίση γάμου, είδη βάπτισης και να συζητήσουμε για το στολισμό του γάμου σας, της βάπτισης του παιδιού σας ή του πάρτι σας.

MONO ME PANTEBOY

Για ραντεβού καλέστε στο 2310 223855 ή στο 2310 864865

**Search**

Use keywords to find the product you are looking for.

**Information**

Welcome to the Fresh, New, Bouquet flowers Online shop.  
You can order flowers, wedding, baptism and party accessories.

You can place your order online  
or call us at 0030 231 0223855, 0030 231 0864865 or fax us at 0030 231 0257733, 0030 231 0857103

**Flowers** **Wedding** **Baptism** **Party**

**Shopping Cart**

Sub Total: €0.00

**We suggest...**

Metal lantern bomboniere

Bomboniere (121)

Roses dipped in pink gel

**Εξοφλήθηκε ο Πόνο!**

Ο Πάντα είναι ο σκυλάκος μας που εξοφλήθηκε από την Περαιά Θεσσαλονίκης στις 10-8-09. Βοηθήστε μας να τον βρούμε.

Καλώς ήρθατε στο νέο online κατάστημα του Bouquet flowers.  
Μπορείτε να δείτε και να παραγγείλετε λουλούδια, είδη γάμου, βάπτισης και είδη διακόσμησης.  
Μπορείτε να δώσετε την παραγγελία σας online  
ή να μας τηλεφωνήσετε στο 231 0223855, 231 0864865 ή να μας στείλετε φραξ στο 231 0257733, 231 0857103

<http://www.bouquet-weddings.gr/>



# Επιχειρηματική ιδέα

---

- ▶ Θα πρέπει να υπάρχει ζήτηση για το προϊόν
- ▶ Θα πρέπει να υπάρχει διαφοροποίηση στον τρόπο παροχής του προϊόντος
- ▶ Περιορισμός ανταγωνισμού
- ▶ Προσαρμογή ηλεκτρονικής επιχείρησης έτσι ώστε να καλύπτει εξειδικευμένη ζήτηση

find a niche market!



Βρείτε μια κόγχη αγοράς!

# Ηλεκτρονικό εμπόριο μεταξύ επιχειρήσεων B2B

- ▶ Απευθύνεται κυρίως σε μεσαίες και μεγάλες επιχειρήσεις
- ▶ Συχνά ονομάζονται και συστήματα ηλεκτρονικών προμηθειών (e-procurement)
- ▶ Επιτρέπει την ηλεκτρονική σύνδεση με προμηθευτές και διανομείς
- ▶ Ηλεκτρονικές πληρωμές. Περιορισμός ανθρώπινων λαθών, αύξηση ταχύτητας και μείωση κόστους
- ▶ Πρόκειται για την μεγαλύτερη κατηγορία HE από πλευράς όγκου συναλλαγών



Το **e-shop.gr** συνεχίζοντας την ανοδική του πορεία και προσπαθώντας για την καλύτερη δυνατή εξυπηρέτηση των πελατών του, εδραϊώνει ένα νέο τρόπο συνεργασίας και επικοινωνίας με τους εταιρικούς πελάτες.

Γνωρίζοντας τις αυξημένες ανάγκες και τις ιδιαίτερες απαιτήσεις ενός μηχανογραφημένου εταιρικού περιβάλλοντος προχώρησε στην ίδρυση του τμήματος **Business to Business** με σκοπό την καλύτερη δυνατή εξυπηρέτηση αυτών των αναγκών.

Σε συνδυασμό με το πλήθος των προϊόντων και τις νέες **υπηρεσίες B2B**, στόχος του **e-shop.gr** είναι η παροχή ολοκληρωμένων λύσεων πληροφορικής προς όλες τις εταιρείες που δραστηριοποιούνται στην Ελληνική αγορά.

Αν επιθυμείτε ανάπτυξη νέας συνεργασίας με το τμήμα εταιρικών πελατών B2B ή διεύρυνση της ήδη υπάρχουσας μπορείτε να υποβάλλετε την παρακάτω αίτηση και ένας συνεργάτης μας θα επικοινωνήσει μαζί σας.

Αίτηση νέας συνεργασίας εταιρικού πελάτη Business 2 Business

## Ολοκληρωμένες λύσεις πληροφορικής από το e-shop.gr

**Sparks.WMS**  
Σύστημα Διαχείρισης Αποθήκης

Σύστημα Διαχείρισης Αποθήκων  
Εκμηδενίστε τα λάθη και πολλαπλασιάστε  
την παραγωγικότητα των ανθρώπων  
της αποθήκης σας.

**Sparks.SFA**  
Σύστημα Διαχείρισης Πωλητών

Sales Force Automation.  
Απελευθερώστε τη δύναμη των πωλητών σας!  
Για τμήματα πωλήσεων  
από 1 μέχρι 1000 πωλητές!



**e-block**® Newsletter

# Παραδείγματα B2B



Directly to our suppliers:  
**registration**  
Save with best prices

more info

## Apple iPad Tablet 64GB WiFi + UMTS (3G)



Apple iPad Tablet 64GB WiFi + UMTS (3G) Neu und OVP Kein Vertrag Garantie über Apple Abnahme ab 5 Stück

brand name:	Apple iPad Tablet 64GB WiFi + UMTS (3G)
Item number	XX
net price per unit:	<a href="#">CLICK HERE</a>
minimum order quantity in units:	5
delivery time:	7

<http://www.zentrada.eu/>

The screenshot shows the ARGO TRAVEL website homepage. The header features the ARGO TRAVEL logo and a navigation menu with items like 'Company Presentation', 'ARGO History', 'ARGO Quality Policy', 'ARGO Offices', 'Business Trips', 'Shipping Topics', 'Conference & Congresses', 'Incentive Travel', 'Excursions - Leisure Travel', and 'Special services'. The main content area has a large blue banner with the text 'Great Rates Bookings made easy' and a login section with fields for 'Username' and 'Password', and a 'Login now!' button. Below the login section are links for 'New Agent? Register here.', 'New Hotelier? Register here.', 'Special request form', 'Online Booking manual', and 'Ferry Tickets'. The footer contains logos for IATA, ASTA, IATA, and ARBA, along with a link to 'Links | Faq's | Terms & Conditions | Contact'.

<http://www.argo.gr/>

# Ηλεκτρονικό εμπόριο C2C

---

- ▶ Το ηλεκτρονικό εμπόριο Consumer to Consumer (Citizen to Citizen) αφορά την διευκόλυνση των ηλεκτρονικών συναλλαγών μεταξύ καταναλωτών μέσω κάποιου τρίτου μέρους.
- ▶ Κλασσικό παράδειγμα είναι οι ιστοθέσεις δημοπρασιών στις οποίες ένας πελάτης ανεβάζει ένα αντικείμενο προς πώληση και άλλοι πελάτες κάνουν προσφορές για την αγορά του.
- ▶ Παραδείγματα C2C
  - ▶ Ebay
  - ▶ Amazon

# eBay

- ▶ Βασικές επιχειρήσεις του eBay
  - ▶ eBay Marketplace
  - ▶ PayPal
- ▶ Μόνο το 0,0001% των συναλλαγών στο eBay περιέχουν στοιχεία απάτης
- ▶ Στρατηγική της εταιρείας
  - ▶ Απόκτηση νέων εγγεγραμμένων χρηστών
  - ▶ Ενεργοποίηση χρηστών σε αγορές - πωλήσεις
  - ▶ Αύξηση δραστηριότητας
  - ▶ Εξαγορές δυναμικών εταιρειών.

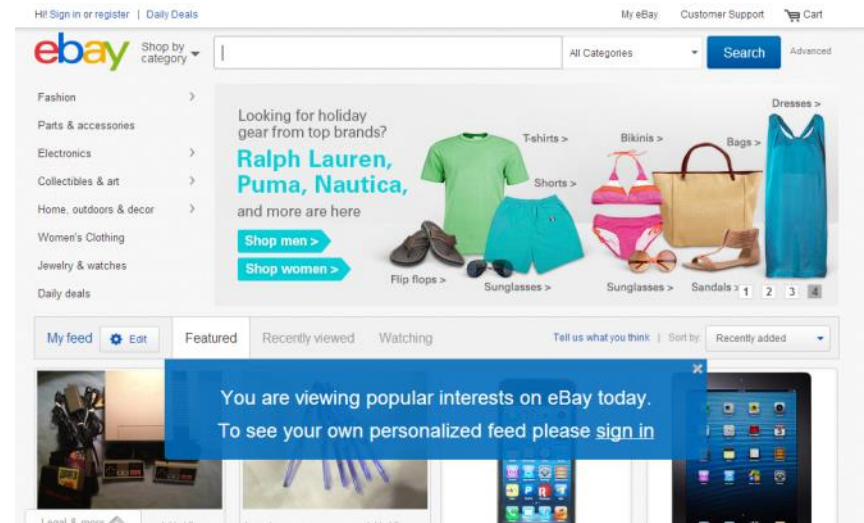

<http://www.ebay.com/>



# Ηλεκτρονική δημοπρασία

My eBay | Sell | Community | Contact us | Help

ebay® Fight breast cancer Sell. Buy. Win. ▶ Welcome! Sign in or register.

All Categories Search Advanced

Trim and treasures for tree and home

Aluminum Trees  
Christopher Radko Ornaments  
Vintage Ornaments  
Waterford Crystal  
Steinbach Nutcrackers  
Department 56  
See more holiday décor

dailydeals Free shipping  
37% OFF Halo 3 ODSF for Xbox 360 \$18.99  
78% OFF Skulcandy Case for iPod Nano 4th G... \$4.49  
See more great deals

We built it just for you  
See your new homepage

Welcome to eBay  
Whether you're new to eBay or a veteran user, we have just the right tools to get you on the right track.  
New to eBay  
How to buy  
How to sell  
Increase your sales

Shop safely on eBay  
eBay Buyer Protection We've got you covered! Learn more.  
eBay Top-Rated Sellers Get great service & fast shipping from top-rated sellers.  
PayPal PayPal PayPal is the world's most-loved way to pay and get paid.

Sign-in  
Back for more fun? Sign in now to buy, bid and sell, or to manage your account.  
Sign-in  
Not registered yet?  
Join the millions of people who are already a part of the eBay family.  
Register

Get the steepest discounts on new items in tech and entertainment  
Check out Deal Finder ▶

Popular on eBay  
Apple iPod touch 3rd Generation (8 GB) From: \$0.99  
Apple iPod touch 3rd Generation (32 GB) From: \$0.01  
Apple iPod touch 2nd Generation (8 GB) From: \$0.01  
Apple iPod touch 4th Generation (32 GB) ... From: \$7.25  
Apple iPod touch 8th Generation (8 GB) ... From: \$0.99

Trends on eBay Updated daily  
honus wagner  
hawaii five o  
nokia n8 phone  
sony walkman  
golden state warriors

world of Unique. Stylish. People Positive  
eBay Motors  
SNAP YOUR LOOK. SHARE YOUR STYLE. Visit the eBay LOOKBOOK. You could win a

# eBay Stores



Hello! Sign in/out.

Search bar with "All Categories" dropdown, "Search" button, and "Advanced Search" link.

Categories ▾ Motors Stores Daily Deal

Home > Sell > Seller Central > Advanced Selling > Stores > What's an eBay Store

## stores

**eBay Stores Login**  
Manage My Store  
Open a Store, [click here](#)

**New to eBay Stores**

- [What's an eBay Store](#)
- [Why Open a Store](#)
- [Subscriptions and Fees](#)
- [Subscription Guide](#)

**eBay Stores Toolkit**

- [Overview](#)
- [Build Your Store](#)
  - [Anatomy of a Store](#)
  - [Custom Store Header](#)
- [Manage Your Sales](#)
  - [Listing Strategies](#)
  - [Markdown Manager](#)
- [Promote Your Store](#)
- [Track Your Success](#)
- [Checklist for Success](#)
- [Latest News](#) **NEW!**

**eBay Stores Education**

- [Tutorials](#)
- [Design Center](#)
- [Success Stories](#)
- [Frequently Asked Questions](#)
- [Stores Glossary](#)

**Related Links**

- [Stores News Group](#)
- [Stores Discussion](#)
- [Additional Resources](#)



**Open your doors**  
to a wealth of buyers  
with eBay Stores!

**[Open a Store now!](#)**

**Launch an eBay Store in 3 easy steps:**

1. [Register](#) as a seller on eBay
2. Meet eBay Stores subscriber [requirements](#)
3. Stock your Store and start selling

**Maximize your success the easy way with the selling power of an eBay Store.**

- Get everything you need to succeed:**
- Powerful marketing features
  - Design and customization tools
  - Easy listing management
  - Advanced reporting
  - Exclusive access to Store Inventory listing Format
  - Dedicated toll-free customer support

**Choose from 3 subscription levels to fit your business:**



[Learn more](#) about the features and benefits of each tier, and choose the Store that's right for you!

# Ηλεκτρονικό εμπόριο C2B

- ▶ Το μοντέλο HE C2B (Consumer to Business) ονομάζεται και αντίστροφη δημοπρασία καθώς επιτρέπει στους καταναλωτές να καθορίσουν την τιμή που είναι διαθέσιμοι να προσφέρουν για ένα προϊόν ή μια υπηρεσία.
- ▶ Η ιστοσελίδα συλλέγει τις προσφορές και τις παρουσιάζει στις εταιρείες που παρέχουν το προϊόν ή την υπηρεσία.

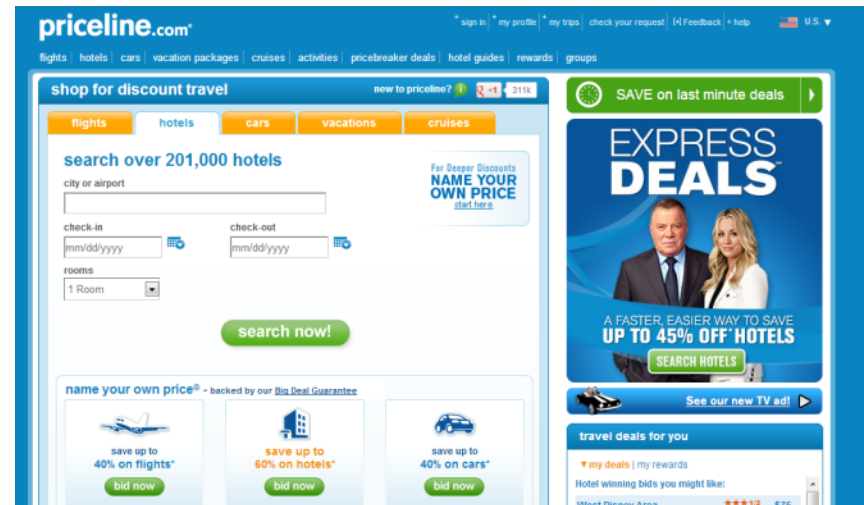

<http://www.priceline.com/>



# Ηλεκτρονικό εμπόριο B2E

- ▶ Στο HE B2E Business to Employees παρέχεται μια αρχική σελίδα μέσω της οποίας οι υπάλληλοι της εταιρείας μπορούν να χρησιμοποιούν έναν ιστότοπο που διευκολύνει τις εργασίες τους στα πλαίσια της επιχείρησης
- ▶ Μέσω της αρχικής σελίδας οι υπάλληλοι της εταιρείας έχουν πρόσβαση στα στοιχεία των πελατών, συνεργατών, παραγγελιών κλπ
- ▶ Υποδομή
  - ▶ LAN
  - ▶ Firewall
  - ▶ Proxy
  - ▶ Ενδοδίκτυο (Intranet): Ένα ιδιωτικό δίκτυο στο εσωτερικό μιας επιχείρησης που χρησιμοποιεί τα πρότυπα του διαδικτύου έτσι ώστε να δώσει στο προσωπικό την δυνατότητα κοινής χρήσης πληροφοριών, μέσω του ηλεκτρονικού ταχυδρομείου και δημοσιεύσεων στο Διαδίκτυο.
  - ▶ Εξτραδίκτυο (Extranet): Σχηματίζεται από την επέκταση ενός ενδοδικτύου εκτός εταιρείας σε πελάτες προμηθευτές και συνεργάτες.

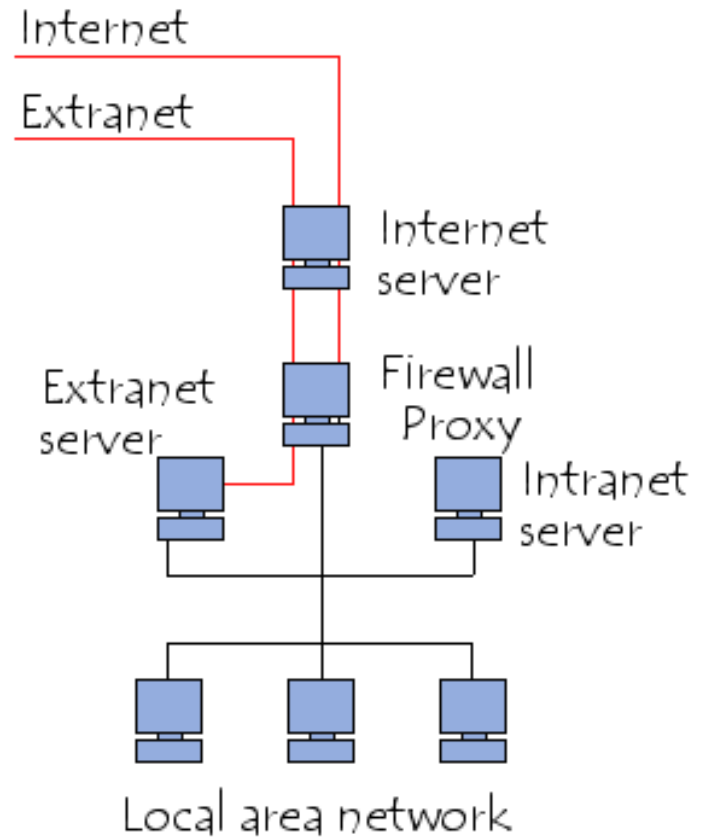

# Τεχνολογίες Web 2.0

- ▶ Πρόκειται για την δεύτερη γενιά υπηρεσιών με βάση το Internet, που επιτρέπει στους χρήστες να συνεργάζονται και να μοιράζονται πληροφορίες online με νέους τρόπους
- ▶ Απομάκρυνση από στατικές ιστοσελίδες, μετατόπιση προς δυναμικές ιστοσελίδες
- ▶ Έμφαση στην κοινωνική δικτύωση
- ▶ Έμφαση στο διαμοιραζόμενο περιεχόμενο
- ▶ Το Web γίνεται πιο εύχρηστο και περισσότερο ευχάριστο στην χρήση





# TripAdvisor

Συνδεθείτε μέσω Facebook | Είσοδος | Εγγραφή τώρα! | ΔΩΡΕΑΝ εφαρμογή για κινητές συσκευές

**tripadvisor.com.gr**  
Η μεγαλύτερη ταξιδιωτική ιστοσελίδα στον κόσμο

Πόλη, όνομα ξενοδοχείου κ.λπ.

Ελληνικά

ΑΝΑΖΗΤΗΣΗ

Αρχική σελίδα

Ξενοδοχεία

Πτήσεις

Εστιατόρια

Τα καλύτερα 2013

Οι φίλοι σας

Περισσότερα

Γράψτε μια κριτική

Αναζήτηση πόλης

Αναζήτηση ονόματος ξενοδοχείου

Αναζήτηση πόλης

Άφιξη

Αναχώρηση

ηη/μμ/εεεε

ηη/μμ/εεεε

Αφήστε τις ημερομηνίες κενές

Εύρεση Ξενοδοχείων

TRAVELLERS' CHOICE 2013

Τα καλύτερα ξενοδοχεία παγκοσμίως. [Λήψη της λίστας](#)

Προορισμοί

Εισαγωγή ημερομηνιών

Εύρεση ξενοδοχείων

Τι λένε οι έλληνες ταξιδιώτες

Κριτικές ξενοδοχείων

Φωτογραφίες (10.571)

TRAVELLERS' CHOICE

Τα καλύτερα νησιά στον κόσμο

# Η εταιρεία Amazon

---

- ▶ Ιδρυτής: Jeff Bezos
- ▶ Κορυφαία εταιρεία online πωλήσεων (λειτουργήσε πρώτη φορά το 1995)
- ▶ Ξεκίνησε ως ηλεκτρονικό βιβλιοπωλείο αλλά σύντομα επεκτάθηκε στις πωλήσεις μουσικής, βίντεο, λογισμικού, ηλεκτρονικών, ρουχισμού, τροφίμων κλπ
- ▶ Εισήλθε στο NASDAQ το 1997



Καταστήματα στις χώρες: ΗΠΑ, Καναδά, Βρετανία, Γερμανία, Ιταλία, Ισπανία, Βραζιλία, Ιαπωνία, Κίνα (.....)



# Amazon Kindle

- ▶ Ηλεκτρονικός αναγνώστης (ebook reader)
- ▶ Στηρίζεται στην τεχνολογία e-ink
- ▶ Επιτρέπει την αγορά και το κατέβασμα βιβλίων απευθείας στην συσκευή
- ▶ Συγχρονισμός ανάμεσα σε συσκευές

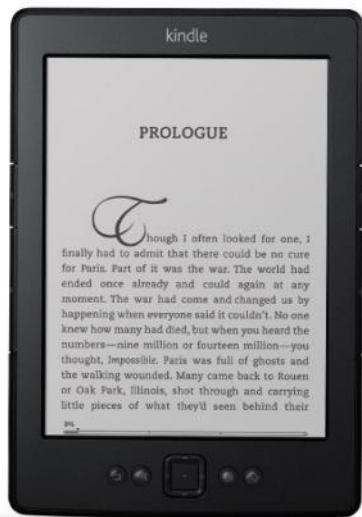

Kindle Fire tablet  
Λειτουργικό Android  
Συσκευή με δυνατότητες  
ανάλογες του iPad και  
άλλων tablets



# Amazon Elastic Compute Cloud (EC2)

- ▶ Cloud computing: Χρήση υπολογιστικής υποδομής μιας εταιρείας για την λειτουργία ιδεατών (virtual) εξυπηρετητών
- ▶ Οι χρήστες του cloud computing συνήθως βλέπουν μια εφαρμογή που μπορούν να την προσπελάσουν μέσω ιστοσελίδας
- ▶ Παρέχει εύκολη κλιμάκωση (scalability) στις εφαρμογές

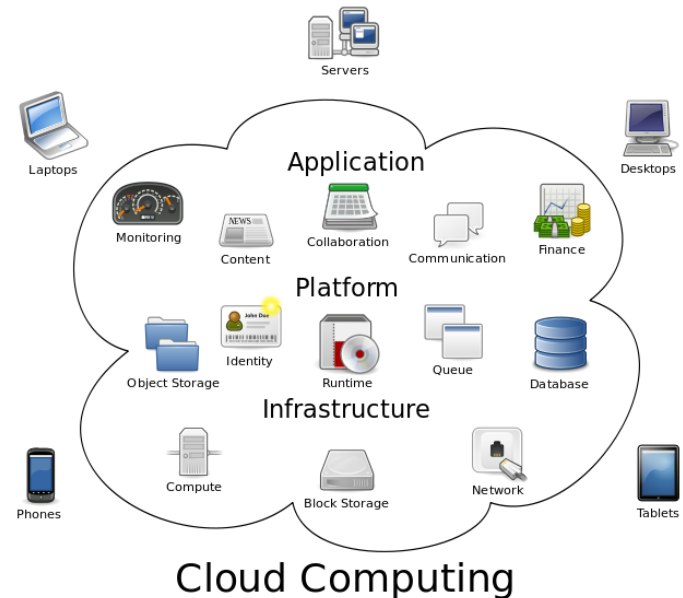

Find great software that runs on EC2

Launch with 1-Click and pay by the hour.



# Amazon Premium

- ▶ 79\$ το έτος για δωρεάν μεταφορικά σε παραγγελίες άνω των 25\$
- ▶ Μια συνδρομή μπορεί να διαμοιραστεί σε μέχρι και 4 άτομα
- ▶ Σε πολλά προϊόντα παρέχεται εγγύηση παράδοσης σε 2 ημέρες
- ▶ Τα streaming βίντεο μπορούν να τα παρακολουθούν μόνο οι πελάτες στις ΗΠΑ

Amazon Prime members enjoy:



Free Two-Day Shipping + Instant streaming of movies & TV shows + Instant access to Kindle Books

**amazonPrime**

- ✓ FREE Two-Day Shipping on millions of items
- ✓ No minimum order size
- ✓ Unlimited instant streaming of thousands of movies and TV shows with Prime Instant Videos
- ✓ A Kindle book to borrow for free each month from the Kindle Owners' Lending Library

**Start Your 30-Day Free Trial**

After your free trial, Amazon Prime is just \$79/year.

- ▶ Already a member? (Sign in)
- ▶ Amazon Student
- ▶ Amazon Mom
- ▶ Help and FAQs

Tell your friends: [f](#) [t](#) [@](#)